

V O L V O

Volvo Blindés légers



Tarifs au 12 juin 2024

DESIGN SCANDINAVE, PROTECTION MAXIMALE

Habités par la conviction que les constructeurs ne parvenaient pas à rendre les voitures suffisamment solides et sûres pour les routes suédoises, Volvo a pris l'initiative de commencer à fabriquer ses propres véhicules en 1927.



La Suède, son ADN et sa philosophie

La Suède se distingue par un caractère à la fois fort et humble, et un esprit serein. Un art de vivre empreint de calme et de modération, en étroite communion avec la nature. Cet esprit se manifeste même dans le design Volvo : un design scandinave contemporain et minimaliste, un luxe non-ostentatoire et des matériaux durables et raffinés.

Une sécurité maximale

La sécurité a toujours été dans l'ADN et l'histoire de Volvo. Nous avons complètement repensé nos véhicules afin de développer une gamme de véhicules blindés. Cette protection supplémentaire vous permet de vous déplacer dans une discrétion et un confort absolus.

Grâce à un blindage léger, les Volvo XC90 et XC60 offrent une protection balistique à 360° certifiée conformes aux normes NIJ-III A et VPAM BRV 2009. Conçus avec soin et certifiés sur le plan balistique, Volvo vous offre une protection supplémentaire pour une plus grande tranquillité d'esprit.

Discrétion et confort à toutes épreuves

Les Volvo XC90 et XC60 sont le choix idéal pour toutes les personnes ayant besoin d'une protection supplémentaire sans faire de compromis sur l'élégance et le confort.

Tous les blindages, y compris le verre feuilleté renforcé de chaque fenêtre, sont subtilement intégrés dans le design de la voiture pour vous protéger en toute discrétion.

SOMMAIRE

Tarifs	4
Équipements de série	5
Caractéristiques du blindage léger	8
Données techniques	13



TARIFS

XC60

Motorisation	Transmission ⁽¹⁾	Puissance (ch / kW)	CO ₂ rejeté (g/km - WLTP) ⁽²⁾	Puissance fiscale (cv) ⁽²⁾	Version	Finition Plus
B6 AWD* MICRO-HYBRIDE	Geartronic 8	300 ch	213	19	5 places	135 000 €

XC90

Motorisation	Transmission ⁽¹⁾	Puissance (ch / kW)	CO ₂ rejeté (g/km - WLTP) ⁽²⁾	Puissance fiscale (cv) ⁽²⁾	Version	Finition Plus
B6 AWD* MICRO-HYBRIDE	Geartronic 8	300 ch	223	19	5 places	145 000 €
T8 AWD* HYBRIDE RECHARGEABLE	Geartronic 8	310 ch + 145 ch	29-36	20	5 places	155 000 €

* AWD : 4 roues motrices

(1) Geartronic 8 : boîte de vitesses automatique et séquentielle Geartronic 8 rapports.

(2) Valeurs données à titre indicatif, en cours d'homologation par l'Administration française. Rendez-vous sur le site volvocars.fr pour configurer et connaître les rejets de CO₂ exacts de votre véhicule.

(3) Prix publics conseillés en euros TTC au 12/06/2024. Tarifs valables uniquement en France métropolitaine. Tarif type 25-17.

ÉQUIPEMENTS DE SÉRIE XC60 ET XC90

Finition PLUS*

SÉCURITÉ ACTIVE

- City Safety (ou Safety Assistance). Notre système d'assistance intelligent est un système d'anticipation de collision intelligent qui comprend :
 - Détection des véhicules, cyclistes, piétons et grands animaux avec freinage automatique à pleine puissance
 - Détection des véhicules aux intersections avec freinage automatique à pleine puissance
 - Avertissement lumineux et sonore
 - Préparation des freins
- Châssis dynamique
- Correcteur électronique de trajectoire ESC
- Indicateur de perte de pression des pneus



*Liste non exhaustive pouvant évoluer. Pour plus d'informations, veuillez vous reporter à la liste de prix du modèle en vigueur. Volvo se réserve le droit de faire sans préavis toutes modifications ou d'en interrompre la fabrication.

ÉQUIPEMENTS DE SÉRIE XC60 ET XC90

Finition PLUS* (suite)



SÉCURITÉ PASSIVE

- Airbags conducteur et passager à déclenchement différencié
- Airbags latéraux conducteur et passager SIPS-BAG
- Airbags rideaux
- Airbag de genoux conducteur
- Airbag passager désactivable avec témoin d'indication (ON/OFF)
- Système de protection en cas de sortie de route comprenant :
 - Ceintures de sécurité actives à prétensionneurs
 - Assise des sièges avant à absorption d'énergie
 - Pédale de frein rétractable en cas de collision frontale
- En cas de collision, envoi automatique d'une alerte au service d'urgence Volvo^{(1) (2)}
- Accès au service d'urgence Volvo via bouton SOS dans le plafonnier⁽²⁾
- Accès au service d'assistance Volvo via bouton dédié dans le plafonnier⁽³⁾
- Structure de l'habitacle renforcée à l'acier de Bore
- Radars de stationnement arrière avec signal sonore et visuel

ENVIRONNEMENT & SANTÉ

- Fonction Stop & Start : coupe et redémarre automatiquement le moteur lorsque la voiture est à l'arrêt
- Purificateur d'air (CleanZone Advanced) : système de filtration de l'air avancé avec indication de la qualité de l'air
- Système de récupération de l'énergie au freinage

CONFORT

- Mode de conduite personnalisable impactant direction, moteur, freins, ESC, Stop & Start, économies d'énergie, combiné digital et contrôle actif du bruit)
 - Hybride rechargeable : Pure, Hybrid, Power, AWD, Off Road
- Climatisation automatique bi-zone. Inclus un système de recirculation de l'air et un filtre à pollen
- Caméra de recul
- Radar de stationnement avant avec signal sonore et visuel
- Frein de parking électronique automatique

LIGNE EXTÉRIEURE

- Rails de toit chromés
- Contour des vitres latérales chromé
- Calandre avec contour chromé et inserts verticaux chromés

*Liste non exhaustive pouvant évoluer. Pour plus d'informations, veuillez vous reporter à la liste de prix du modèle en vigueur. Volvo se réserve le droit de faire sans préavis toutes modifications ou d'en interrompre la fabrication.

⁽¹⁾ Si un coussin gonflable ou un prétensionneur de ceinture de sécurité est déclenché lors d'une collision, une alerte est automatiquement envoyée au service d'urgence Volvo.

⁽²⁾ Valable pendant 10 ans.

⁽³⁾ Valable pendant 3 ans.

ÉQUIPEMENTS DE SÉRIE XC90

Finition PLUS*

- Système audio Volvo Premium Sound by Harman Kardon®
Amplificateur 12 canaux de 600 W, 14 HP dont un subwoofer
- Siège conducteur à réglages électriques avec mémoires
- Siège passager avant à réglages électriques
- Siège passager avec fonction mémoire
- Sièges avant chauffants (trois niveaux d'intensité)
- Sièges arrière chauffants (trois niveaux d'intensité)
- Supports lombaires des sièges avant réglables électriquement (4 positions)
- Volant chauffant
- Deux coussins réhausseurs intégrés ajustables à la banquette arrière
- Réglage électrique des supports lombaires (4 positions)
- Pack éclairage : éclairage d'ambiance avant et arrière, spots de lecture à l'arrière, éclairage dans les contre-portes, des poignées de porte intérieures, des porte-gobelets avant, aux pieds à l'arrière, du sol dans les portières arrière et le hayon



Harman Kardon est une marque déposée par Harman International Industries. Bowers & Wilkins est une marque déposée par B&W Group Ltd. Dirac Dimensions et Dirac Live sont des marques déposées par Dirac Research AB.

*Liste non exhaustive pouvant évoluer. Pour plus d'informations, veuillez vous reporter à la liste de prix du modèle en vigueur. Volvo se réserve le droit de faire sans préavis toutes modifications ou d'en interrompre la fabrication.

CARACTÉRISTIQUES DU BLINDAGE LÉGER

MATÉRIAUX UTILISÉS

VERRE FEUILLETÉ RENFORCÉ



Le verre blindé est composé d'une feuille de verre entrelacée avec des couches de polymère. L'épaisseur est de 19 mm.

FIBRE D'ARAMIDE



La couverture en aramide est fabriquée à partir de Kevlar® qui est tissé, empilé en couches avec la jonction d'un film thermoplastique, en utilisant un processus hautement contrôlé en autoclave avec application d'une pression et d'une température élevées.

ACIER INOXYDABLE



Matériau non corrosif appliqué avec une épaisseur variant de 2,5 à 3 mm. Les pièces sont livrées déjà façonnées au carbone.

CARACTÉRISTIQUES DU BLINDAGE LÉGER

EXTÉRIEUR PROTÉGÉ

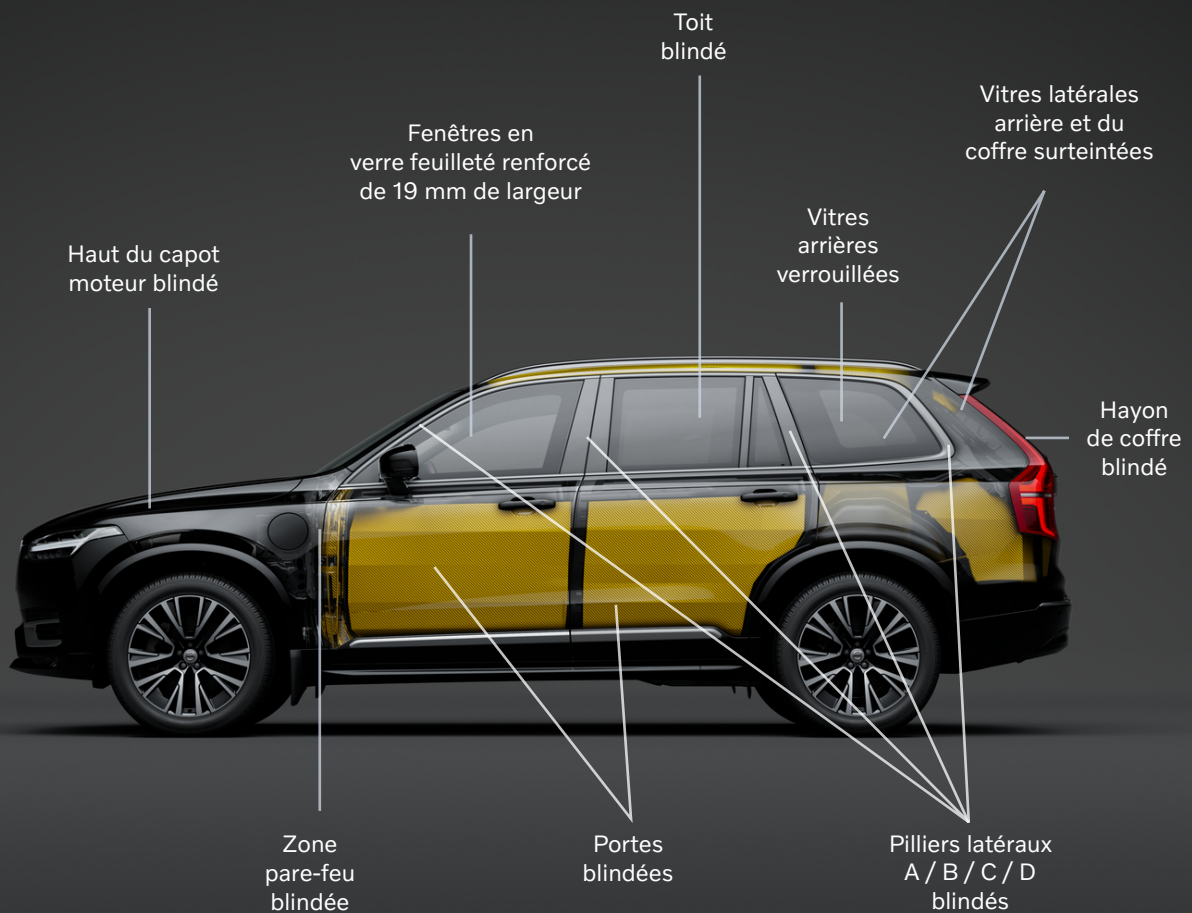

Certains équipements, packs, options, jantes et accessoires sont incompatibles avec les véhicules blindés légers notamment : toit ouvrant panoramique, crochet d'attelage, jantes 19", 21" et 22", pneus toutes saisons, affichage tête haute, suspension à air.

Liste évolutive et non exhaustive.

CARACTÉRISTIQUES DU BLINDAGE LÉGER

CONDUITE OPTIMISÉE



Jantes
alliage 20"

Châssis optimisé
et renforcé

Freins
optimisés

CARACTÉRISTIQUES DU BLINDAGE LÉGER

INTÉRIEUR ADAPTÉ

Tableau de bord ajusté au
pare-brise blindé

XC90 uniquement
disponible en
5 places



Panneaux de porte retravaillés
pour supporter le blindage
des fenêtres

CARACTÉRISTIQUES DU BLINDAGE LÉGER

DOUBLE CERTIFICATION BALISTIQUE

Conforme aux normes américaines de blindage
NIJ IIIA en combinaison avec la norme
VPAM BRV 2009



CARACTÉRISTIQUES TECHNIQUES*

MOTORISATION	XC90 T8 AWD	XC90 B6 AWD	XC60 B6 AWD
Configuration	4 cylindres en ligne, suralimenté / turbocompressé, monté en position transversale	4 cylindres en ligne, suralimenté / turbocompressé, monté en position transversale	4 cylindres en ligne, suralimenté / turbocompressé, monté en position transversale
Nombre de soupapes	16	16	16
Système d'alimentation et d'allumage	Auto-adaptatif, géré par microprocesseur avec système de détection du cliquetis et système de diagnostic	Auto-adaptatif, géré par microprocesseur avec système de détection du cliquetis et système de diagnostic	Auto-adaptatif, géré par microprocesseur avec système de détection du cliquetis et système de diagnostic
Cylindrée (cc)	1969	1969	1969
Alésage/Course (mm)	82 / 93.2	82 / 93.2	82 / 93.2
Puissance max. ECE (kW / ch / tr/min)	228 / 310 / 6000	220 / 300 / 5400	220 / 300 / 5400
Couple max. ECE (Nm / mkg / tr/min)	400 / NC / 3000-4800	420 / NC / 2100-4800	420 / NC / 2100-4800
Taux de compression : Indice octane min.	10,3:1	9,0:1	9,0:1
Fréquence d'entretien	30 000 km ou 12 mois	30 000 km ou 12 mois	30 000 km ou 12 mois
MOTORISATION ÉLECTRIQUE			
Type de batterie / Capacité (kWh) ⁽¹⁾	Lithium Ion / 18.8	-	-
Puissance max. ECE (kW / ch)	107 / 145	-	-
Couple max. ECE (Nm / mkg)	309 / NC	-	-
Consommation électrique mixte (kWh / 100 km) basse-haute	20.5 - 22.6	-	-
Autonomie maximale 100 % électrique (km) WLTP mixte (basse-haute) / en ville (basse-haute) ⁽²⁾	67-70 / 81-93	-	-
Temps de charge de 0 à 100 % sur prise 230 V en heures (intensité du courant) Monophasé	5/7/12h (16A/10A/6A)	-	-
Temps de charge de 0 à 100 % - intensité 230 V en heures (intensité du courant) Triphasé	3/4/7h (16A/10A/6A)	-	-
TRANSMISSION			
Automatique et séquentielle	Geartronic, contrôlée électroniquement, auto-adaptative, 8 vitesses	Geartronic, contrôlée électroniquement, auto-adaptative, 8 vitesses	Geartronic, contrôlée électroniquement, auto-adaptative, 8 vitesses
Type	Intégrale AWD**	Intégrale AWD**	Intégrale AWD**
DIRECTION (assistée)			
Volant (tours de butée à butée)	3.0 ou 2.9	3.0 ou 2.9	3.0
Diamètre de braquage ⁽³⁾ (mètres)	11.8 ou 12.1	11.8 ou 12.1	11.4 ou 11.8

* Valeurs données à titre indicatif, en cours d'homologation par l'Administration française.

** AWD = 4 roues motrices.

(1) La recharge de la batterie s'effectue sur une prise classique 230 V, ampérage minimal de 6 A. Garantie 8 ans ou 160 000 km de la batterie Lithium Ion. Cette garantie couvre les défauts de matériaux et de fabrication de la batterie Lithium Ion pour une période de 96 mois ou 160 000 km (selon la première éventualité), à partir de la date à laquelle la voiture a été livrée au client. Les batteries sont soumises à une usure naturelle due à leur vieillissement et à leur utilisation. Si la capacité de la batterie était inférieure à 70 % de l'état d'origine (selon les spécifications) durant la période de garantie indiquée ci-dessus, la batterie serait réparée ou remplacée gratuitement par un distributeur agréé Volvo.

(2) Peut varier selon la conduite et l'environnement.

Valeurs minimales et maximales données pour une autonomie en 100 % électrique - selon le cycle WLTP en ville ou en cycle mixte (km) - valables sur finitions commercialisées avec jantes de série, hors options et accessoires. Il convient de configurer son véhicule auprès d'un conseiller commercial ou via le configurateur Volvo disponible sur volvocars.fr pour connaître les valeurs exactes.

(3) Selon la taille des pneus.

CARACTÉRISTIQUES TECHNIQUES*

PERFORMANCES			
Accélération 0 à 100 km/h (secondes)	5,4	6,7	6,2
Distance de freinage de 100 km/h à 0 km/h (mètres)	36	36	36
Vitesse maximale sur circuit (km/h)	180	180	180
CONSOMMATION WLTP (EN L/100 KM) ⁽⁴⁾			
Cycle combiné	1,2 - 1,6	9,8	9,4
CO ₂ rejeté en cycle combiné (g/km)	29-36	223	213
Norme Environnementale	Euro6e	Euro6e	Euro6e
RÉSERVOIR			
Volume Carburant (litres)	71	71	71
POIDS (KG) (5 PLACES)			
Poids en ordre de marche ⁽⁵⁾	2 630	2 489	2 319
Poids total autorisé en charge	3 010	2 830	2 670
VOLUME DU COFFRE (LITRES)			
Deuxième rangée fixe sous cache-bagages (Norme ISO V211-2)	709	709	483
Deuxième rangée rabattue sous arête des vitres (Norme ISO V211-1)	1 119	1 119	832
Deuxième rangée rabattue jusqu'à hauteur de pavillon (Norme ISO V214-1)	1 874	1 874	1 410

* Valeurs données à titre indicatif, en cours d'homologation par l'Administration française.

(4) La consommation (usage mixte, litres/100 km) est calculée selon la directive 715/2007/EC et WLTP EC 2017/1151. Valeurs données à titre indicatif, en cours d'homologation par l'Administration française. Rendez-vous sur le site volvocars.fr pour configurer et connaître les rejets de CO₂ exacts de votre véhicule.

(5) Conformément à la directive 1230/2012, la masse en ordre de marche est la masse du véhicule incluant les liquides nécessaires au fonctionnement, le réservoir de carburant rempli à 90 %, un conducteur de 75 kg et la roue de secours (le cas échéant). La masse à vide est la masse en ordre de marche sans le conducteur. Les masses mentionnées dans ce tarif sont hors options.

CARACTÉRISTIQUES TECHNIQUES

XC90 5 sièges

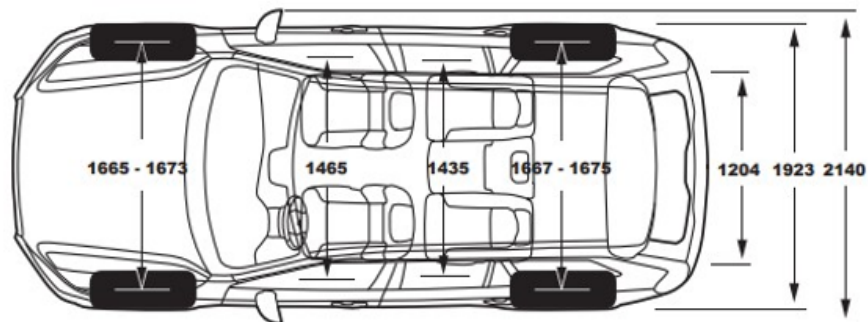
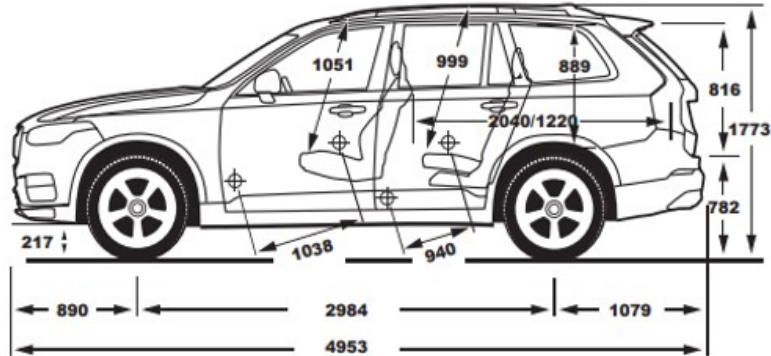

XC60 5 sièges

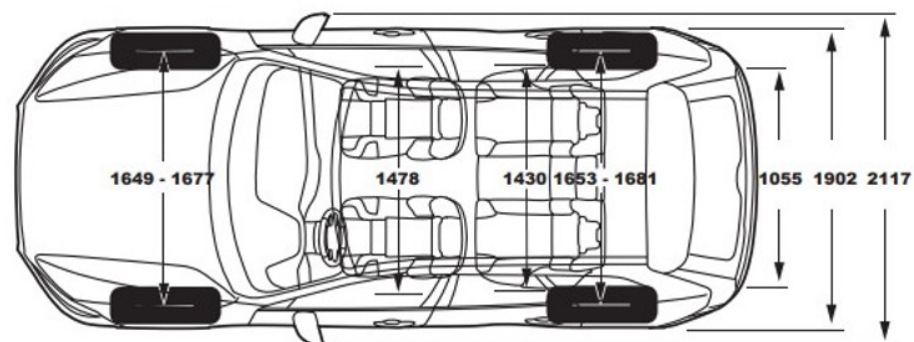
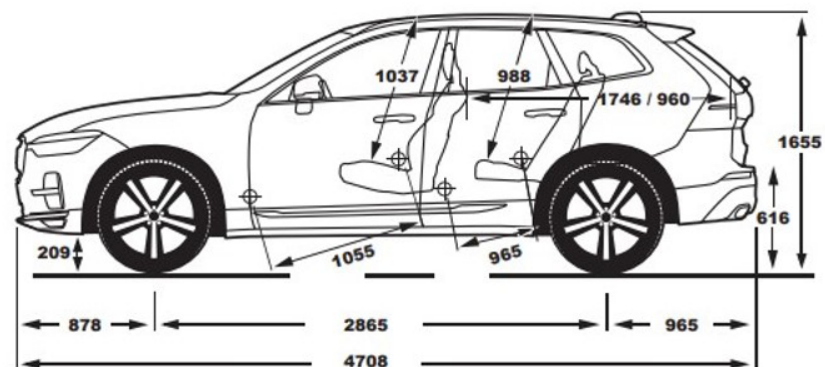



V O L V O

Prix publics conseillés en euros TTC au 12/06/2024 valable uniquement en France métropolitaine. Pose comprise pour les accessoires. Il concerne le type 25-17 du VOLVO Blindés légers. Les modèles présentés dans ce tarif peuvent être équipés d'options et accessoires disponibles moyennant un supplément de prix ou indisponibles en France. La compatibilité et les disponibilités des accessoires peuvent varier en fonction des finitions, motorisations et année modèle.

Les prix, spécifications et données techniques présentés dans ce tarif sont ceux en notre possession à la date de diffusion. VOLVO se réserve le droit de faire sans préavis toutes modifications à ses produits, prix, spécifications, couleurs, matières et données techniques, ou d'en interrompre la fabrication. Les visuels de pré-production présentés, le design et les fonctionnalités définitives du véhicule peuvent varier.

Malgré le soin apporté à sa réalisation, ce tarif ne constitue pas un document contractuel. Votre distributeur agréé VOLVO se tient à votre disposition pour vous communiquer les dernières informations.

Volvo Car France rappelle que tout véhicule doit être utilisé dans le respect du Code de l'environnement.